

型式名 ES-25T-AAA-0<KC26> (045878212)  
 ES-25T-AAA-1<KC26> (045891506)

\*使用個数は1台に使用している個数です。入り数ではありません  
 \*表示価格は部品一個あたりの税抜き小売価格です

No.	部品コード	部品名	使用個数	規格・材質	単価	備考
1	0457133	ES-25T ポンプクミ	1		21,850	
2	0451610	3点セムス六角ボルト M6*55	4	SUS M6 × 55 SW+JISW	150	N
3	0452894	ES-10 ポンプケースカバー	1	ADC12	1,100	N
4	0452860	ベアリング 6000 ZZ	1	6000 ZZ	1,100	N
5	0457458	MSV-E2R 減速機クミ	1		11,800	クラッチドラム含む
6	0453231	KC26-A0-D エンジン	1		-	
7	0453132	MSV-E2R クラッチドラム	1		900	
8	0451438	KV-ER 防振ゴム	3		650	NO.82 5コ付き N
9	0453130	MSV-E2R エンジン支持ブラケット	1		1,350	
10	0453131	MSV-E2R 六角支柱	1		800	N
11	0458210	MS-400R リール接続ホースクミ	1	φ 8.5 × 0.35M	3,850	
12	0451104	MS-250R 自在エルボ	1	PF1/4 パッキン付	2,950	N
13	0453321	ES-25T 25Lタンク (白)	1	HDPE	15,400	
14	0452952	ES-10 ドレンキャップ (白)	1	赤から白に変更	100	N
15	0452317	KK-10V ドレンキャップパッキン	1	FR	200	N
16	0458304	MS-251RT25 フレームクミ A	1		7,900	
17	0458178	TK-50 タイヤ	2	TUBELESS PR0801 φ 210	2,750	
18	0457008	MS-10VE タンクキャップクミ	1		1,000	
19	0452333	MS-10VE タンクキャップ (赤)	1	PP 赤色	-	クミで供給
20	0450140	KK-18X タンクキャップパッキン	1	NBR	400	N
21	0450784	RM-10 プリーザースポンジ	1		100	N
22	0400480	HS-251 ストレーナー	1	PP	100	N
23	0452086	MS-E2R25T タンクゴムパッキン	1		350	
24	0451628	TK-50N ストレーナークリップ	1		650	
25	0453129	MSV-E2R25T 支持ブラケット	1	SPCC MFZN III	1,950	
26	0452342	MS-ER25TH85 ホースガイド	1		4,200	
27	734620043	ばね座金組込六角穴付ボルト	4	M6 × 10 SWRM	100	N
28	743119045	トリムド形ばね座金組込六角ボルト	2	M8×20 SWRM	100	N
29	0458400	ロングノズルクミ	1	噴板φ 1.4	7,700	
30	0452136	MS-E2R25T ボールロック G(PF)1/4	1	G(PF)1/4	1,250	N

□単価記入なき部品の販売は行っておりません。 □単価は予告なく変更することがあります。 □表示価格に消費税は含まれておりません。 □送料は別途料金がかかります。

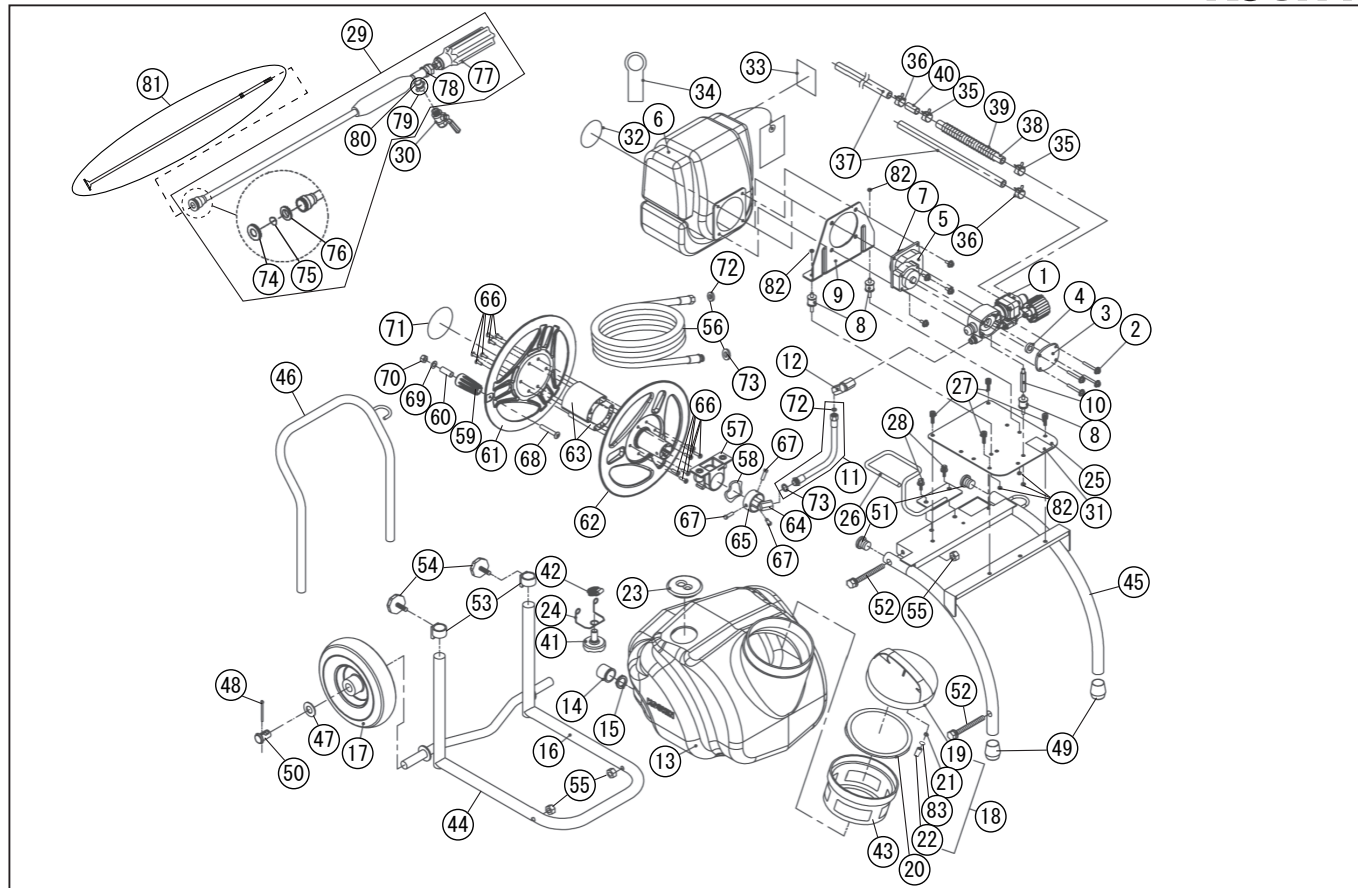

型式名 ES-25T-AAA-0<KC26> (045878212)  
 ES-25T-AAA-1<KC26> (045891506)

\*使用個数は1台に使用している個数です。入り数ではありません  
 \*表示価格は部品一個あたりの税抜き小売価格です

No.	部品コード	部品名	使用個数	規格・材質	単価	備考
31	0453324	ES-25T-AAA-0 銘板	1	テロンフィルム T0.05	200	N
31	0453926	ES-25T-AAA-1 銘板	1	テロンフィルム T0.05	200	N
32	0453211	MSV-E2R リコイルラベル	1		100	N
33	0453242	MSV-E2R エンジンチョークラベル	1		100	N
34	0121756	使用混合比・オイル告知タグ	1	50:1 FC・FD 級	100	N
35	0453352	ホースクリップ	2	#27	100	N
36	0452912	ES-10 ホースバンド	2		100	N
37	0453316	ES-50T 吸入・余水ホース	2	ブレード 10*16*900	1,350	
38	0452910	ES-10 吸入ホース	1		150	
39	0452937	ES-15 ホーススプリング	1		300	N
40	0453351	ES-25T 吸入ホース継ぎニップル	1	A5052 白アルマイト	800	N
41	0451450	MS-400 ストレーナー	1		1,250	
42	0451598	MS-400 ジュピリバンド	1	SUS304 φ 10 - φ 16	300	N
43	0450933	KK-18X ストレーナー	1	PE	1,200	
44	0458304	MS-251RT25 フレームクミ A	1		7,900	
45	0458390	MS-ER25TH85 フレームクミ B(エンジン式用)	1		8,050	
46	0458388	MS-ER25TH85 ハンドルクミ(エンジン式用)	1		4,050	
47	0452842	φ 20 ワッシャー	2	φ 20 × 37 T=3	100	N
48	0452843	割ピン	2	4 × 36	100	N
49	0630205	ゴム脚	2		250	
50	0452391	MS-251RT25 車軸パイプピン	2		100	N
51	0451919	MS-251RT25 ハンドルキャップ PZ-8	2		150	N
52	743120058	トリム形パネ座金組込六角ボルト	4	M8 × 65SWRM	150	N
53	0451991	MS-251RT25 パイプキャップ	2		100	N
54	0451973	MS-251RT25 ノブボルト	2		300	
55	827419008	六角ナット	4	M8 SWRM	100	N
56	0458420	MS-251C 吐出ホースクミ	1	PVC 黄色 φ 6 × 20M	5,800	DP-141(4971770-102569)
57	0452500	MS-ER25T ヒンジホルダー	1	ADC	1,250	
58	857639040	ウエーブワッシャー	1		150	N
59	0451366	MS-400R ハンドル	1		300	

□単価記入なき部品の販売は行っていません。 □単価は予告なく変更することがあります。 □表示価格に消費税は含まれておりません。 □送料は別途料金がかかります。

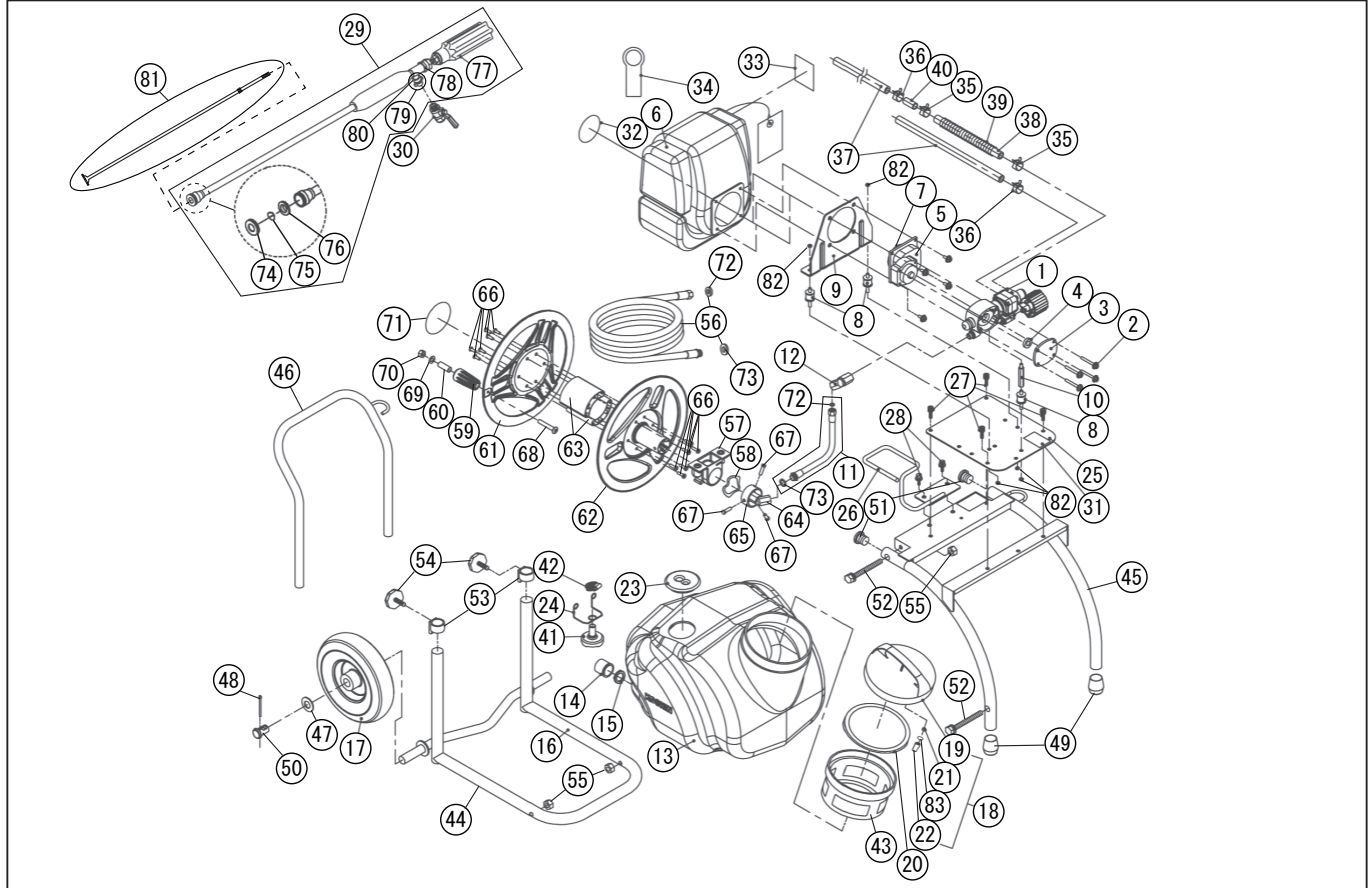

型式名 ES-25T-AAA-0<KC26> (045878212)  
 ES-25T-AAA-1<KC26> (045891506)

\*使用個数は1台に使用している個数です。入り数ではありません  
 \*表示価格は部品一個あたりの税抜き小売価格です

No.	部品コード	部品名	使用個数	規格・材質	単価	備考
60	0451455	MS-400R カラーパイプ	1	クロムメッキ	300	N
61	0451350	MS-400R ホースリール側板フロント	1	ADC	3,700	
62	0451351	MS-400R ホースリール側板リア	1	ADC	4,000	
63	0452087	MS-E2R25TH85 リールパイプ	2	AL アルマイト L=100	650	
64	0451061	MS-250 ヨリ戻し	1	8.5 90° 曲り ISO	2,850	N
65	0451505	MS-400R エンドパイプ	1	ユニクロメッキ	2,500	N
66	707805049	バネ座金組込十字穴付ナベ小ネジ	12	M5 × 20SUS	100	N
67	735705101	六角ボルト並目中平先	3	M6 × 18SUS	100	N
68	703905134	十字穴付トラス小ネジ	1	M8 × 45SUS	150	N
69	846205008	平座金	1	φ 8SUS	100	N
70	827405008	六角ナット	1	M8 SUS	100	N
71	0451655	MS-250/400R リール用ロゴラベル	1		150	N
72	0450532	KK 小パッキン	2	PVC 青	150	N
73	0451068	KK ノズルパイプパッキン	2	PVC 赤	100	N
74	0452041	MS-251 噴板キャップ (0452140 共通)	1	C3601 0458315,8357 用	550	N
75	0452373	TK-25P 噴板	1	SUS φ 1.4	300	N
76	0452042	MS-251 噴板パッキン (0452142 共通)	1	NBR 0458315,8357 用	100	N
77	0452222	MS-251 握りグリッブ (ノズル調節ネジ)	1	黒	550	
78	0452053	三方ユニオンパッキンワッシャー	1	NBR	100	N
79	0458474	MS-251 ノズルヨリ戻しクミ	1		1,100	
80	0452039	Oリング	2	φ 1.85X φ 0.63	100	N
81	0457116	ロングノズル用中子一体型	1		1,650	
82	0453916	S ワッシャー付六角ナット	5	M6	100	N
83	0453682	タンクキャップ弁	1	PVC	100	N
	0453320	ES-25T 取説	1	A4	450	N

□単価記入なき部品の販売は行っておりません。 □単価は予告なく変更することがあります。 □表示価格に消費税は含まれておりません。 □送料は別途料金がかかります。

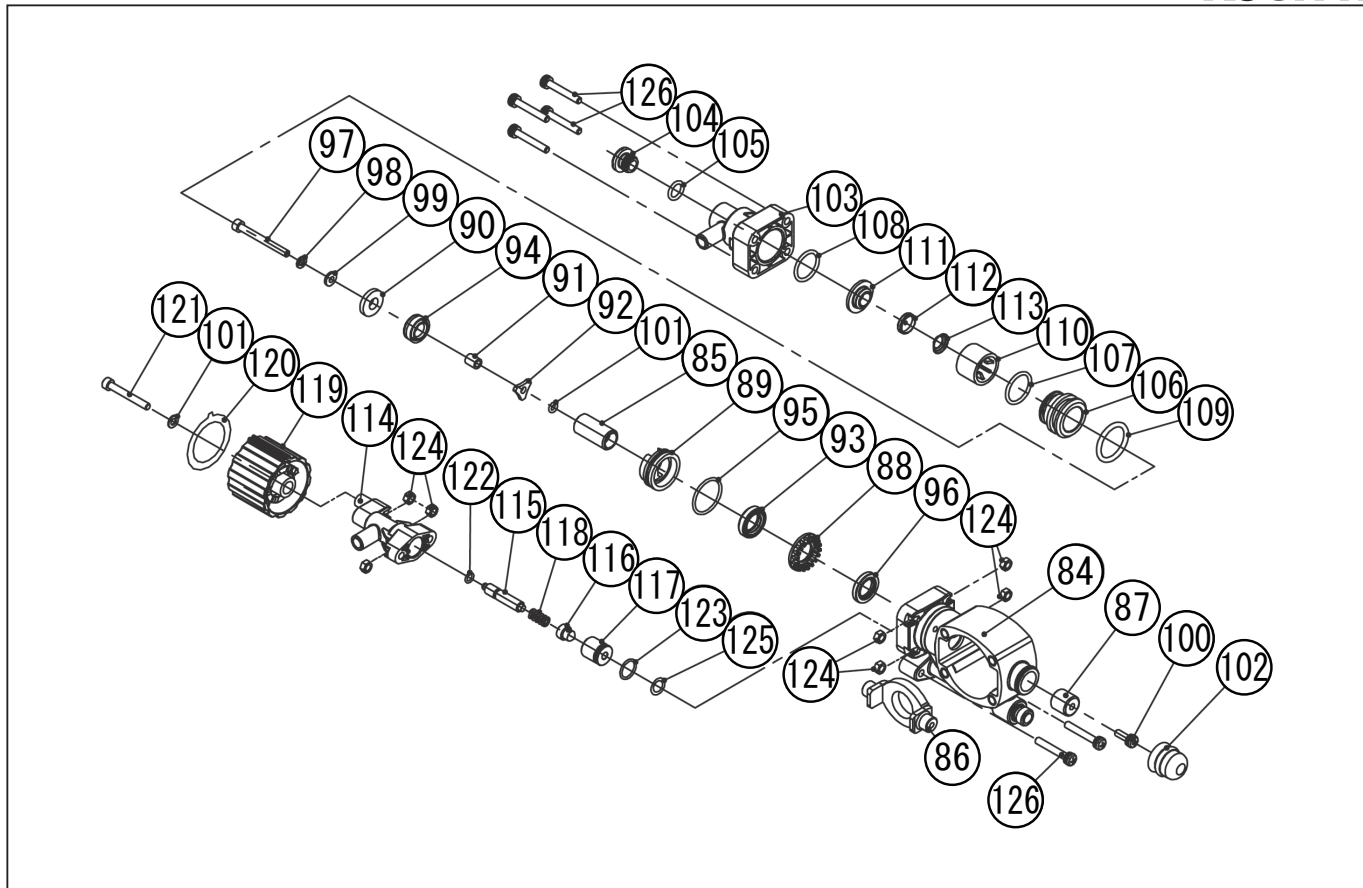

型式名 ES-25T-AAA-0<KC26> (045878212) ポンプクミ  
 ES-25T-AAA-1<KC26> (045891506) ポンプクミ

\*使用個数は1台に使用している個数です。入り数ではありません  
 \*表示価格は部品一個あたりの税抜き小売価格です

No.	部品コード	部 品 名	使用個数	規 格 ・ 材 質	単 価	備 考
84	0452887	ES-10 ポンプ本体	1		3,850	
85	0452612	MS-252 ピストンロッド	1	SUS	1,750	N
86	0452665	MS-252 プッシャー	1	FCD450	2,750	
87	0452647	MS-252 プッシャーガイド	1		400	N
88	0452663	MS-252 ピストンホイール	1		150	N
89	0452664	MS-252 ピストンガイド	1		350	N
90	0452666	MS-252 吸水弁弁座	1	SUS	200	N
91	0452650	MS-252 吸水弁カラー	1	SUS	300	N
92	0452649	MS-252 吸水弁ストッパー	1	SUS	150	N
93	0452648	MS-252 オイルシール A (片側スプリング)	1	FKM	1,000	N
94	0452716	MS-252 ピストンシールB	1	FKM (045133101 同)	2,650	N
95	0451374	Oリング	1	φ 26 × φ 2 FKM	150	N
96	0451484	MS-252 オイルシールC	1	NBR (045148401 同)	450	N
97	0452686	六角穴付ボルト	1	SUS M5 × 50	100	N
98	0452692	バネ座金	1	SUS φ5	100	N
99	0452691	平座金	2	SUS φ5	100	N
100	0452689	3点セムス十字穴付ナベ小ネジ	1	SUS M5 × 16	100	N
101	0452826	Oリング	1	P5 FR	100	N
102	0452711	MS-252 プッシャーガイドキャップ	1	PVC	250	N
103	0452888	ES-10 ピストンケース	1	PA6	1,400	
104	0452889	ES-10 ピストンケースキャップ	1	POM	100	N
105	0452890	Oリング	1	P11.2 FKM	100	N
106	0452669	MS-252 シリンダパイプ	1	SUS	3,600	N
107	889857022	Oリング	1	P22 FKM (889857022)	100	N
108	0452828	Oリング	1	P21 FKM (889857021)	100	N
109	889857906	Oリング	1	P25.5 FKM (889857906)	100	N
110	0452611	MS-252 バルブホルダー	1		550	N
111	0452652	MS-252 吸入バルブ押さえ	1	SUS	550	N
112	0452653	MS-252 吸入バルブ	1	SUS	200	N
113	0452654	MS-252 バルブスプリング	1	SUS	100	N

□単価記入なき部品の販売は行っておりません。 □単価は予告なく変更することがあります。 □表示価格に消費税は含まれておりません。 □送料は別途料金がかかります。

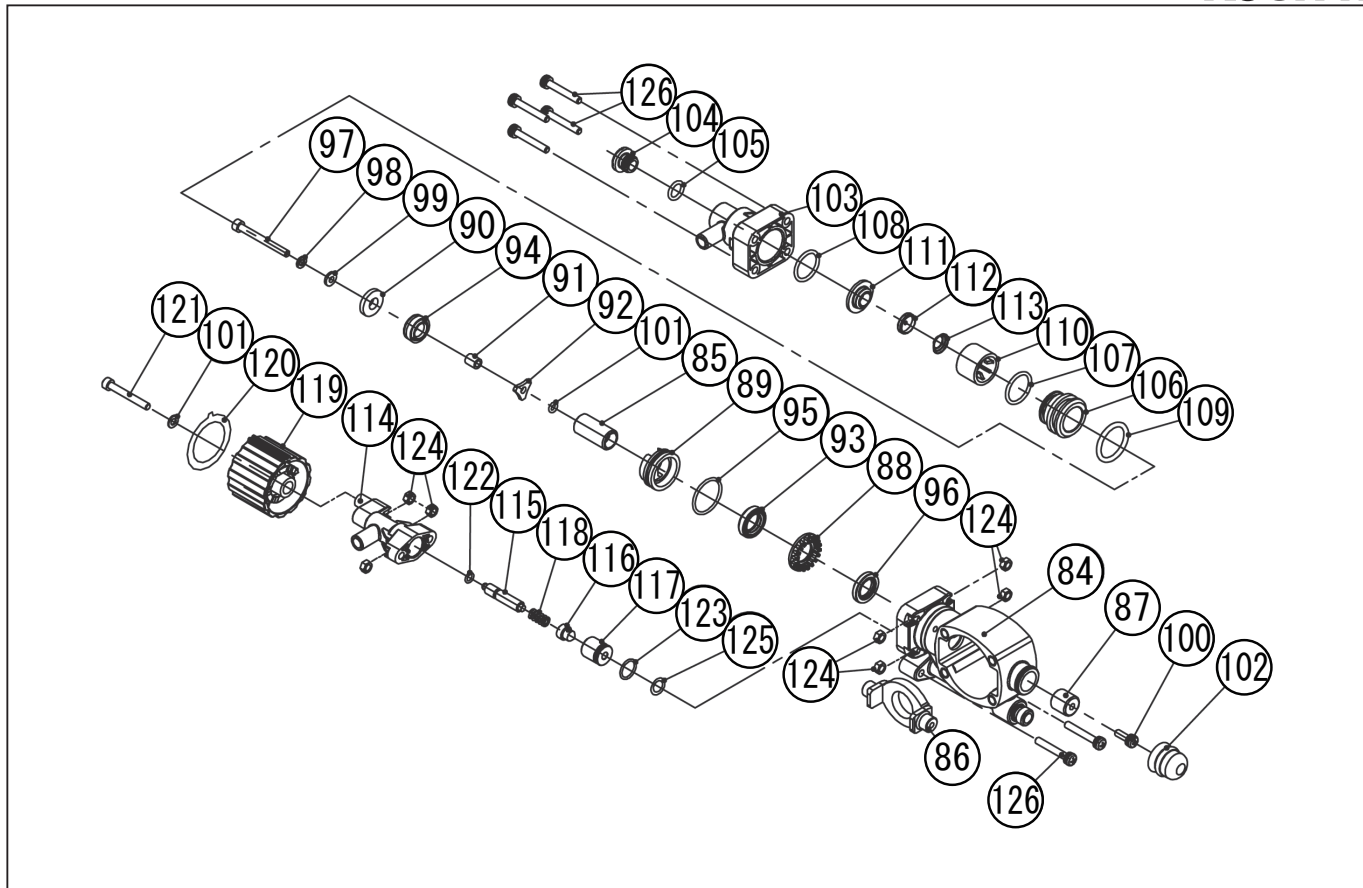

型式名 ES-25T-AAA-0<KC26> (045878212) ポンプクミ  
 ES-25T-AAA-1<KC26> (045891506) ポンプクミ

\*使用個数は1台に使用している個数です。入り数ではありません  
 \*表示価格は部品一個あたりの税抜き小売価格です

No.	部品コード	部品名	使用個数	規格・材質	単価	備考
114	0452891	ES-10 バイパス本体	1	PA6	800	
115	0452896	ES-10 調節スプリング受け	1	SUS	350	N
116	0452655	MS-252 圧力調整弁	1	SUS	350	N
117	0452712	MS-252 余水弁座	1	SUS	650	N
118	0452673	MS-252 圧力調整スプリング	1	SUS	150	N
119	0452892	ES-10 調圧ノブ	1	PA6	350	ES-T 対応
120	0452950	ES 調圧ノブラベル	1		100	N
121	0452687	六角穴付ボルト	1	SUS M5 × 40	100	N
122	0452830	Oリング	1	S6 NBR (890155006)	100	N
123	0452831	Oリング	2	S14 NBR (890155014)	100	N
124	0452690	六角ナット	8	SUS M5 (827305005)	100	N
125	889857901	Oリング	1	P10A FKM (889857901)	100	N
126	0452893	3点セムス十字穴付きナベ小ネジ	6	SUS M5 × 35	100	N

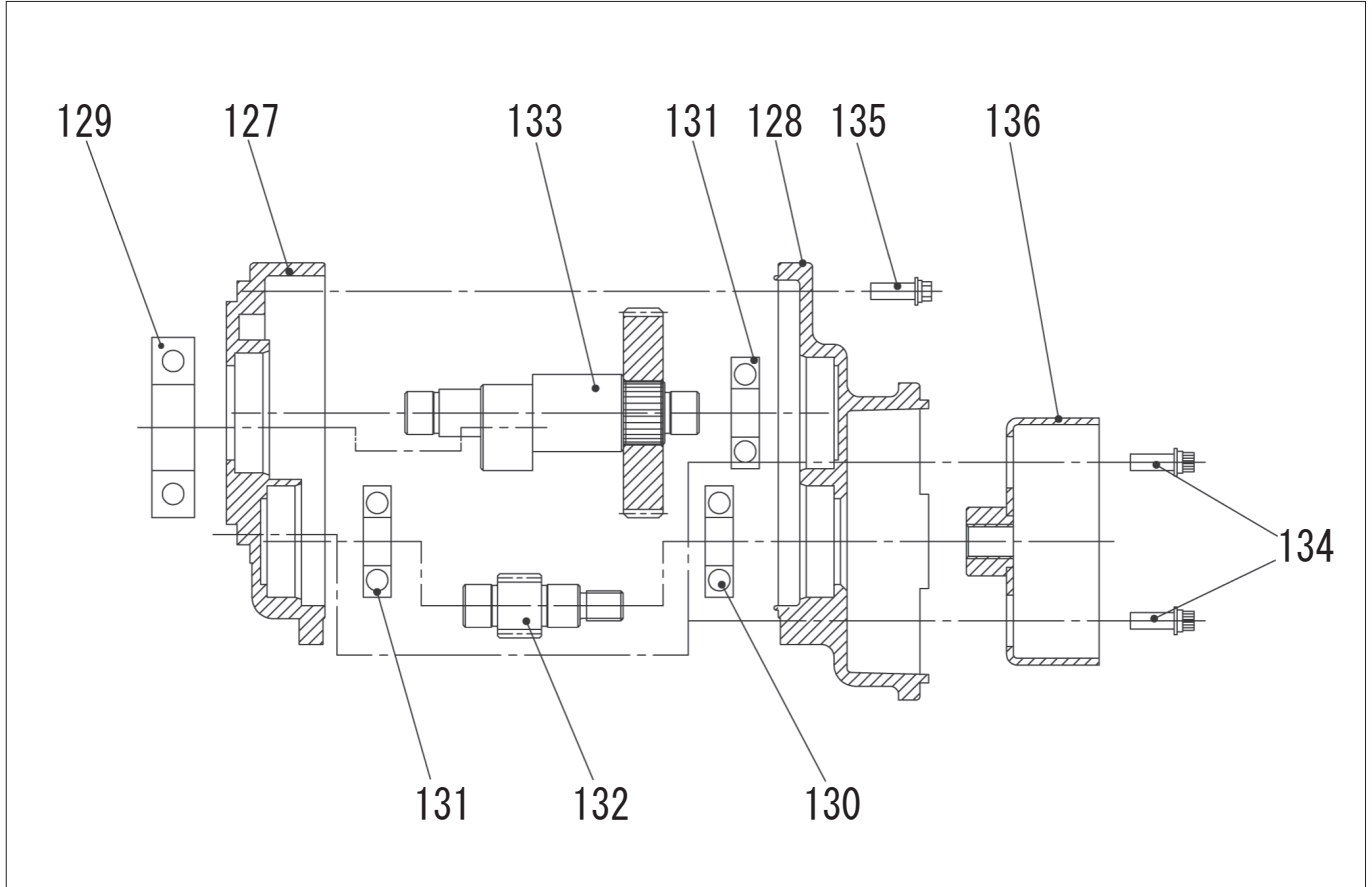

型式名 ES-25T-AAA-0<KC26> (045878212) 減速機クミ  
 ES-25T-AAA-1<KC26> (045891506) 減速機クミ

\*使用個数は1台に使用している個数です。入り数ではありません  
 \*表示価格は部品一個あたりの税抜き小売価格です

No.	部品コード	部品名	使用個数	規格・材質	単価	備考
127	0451285	KV-ER 減速機ケース前	1	ADC12	1,650	
128	0451286	KV-ER 減速機ケース後	1	ADC12	750	
129	911806014	深ミゾ玉軸受	1	6004ZZ	1,400	N
130	0451480	ベアリング	1	6000DDU	1,250	N
131	0452860	ベアリング	2	6000ZZ	1,100	N
132	0451333	KV-ER 駆動ギヤ	1		2,350	N
133	0458219	KV-ER 従動ギヤクミ	1		4,650	
134	734605049	バネ座金組込六角穴付ボルト	2	SUS M6 × 20	100	N
135	734205047	3点セムス六角穴付ボルト	2	SUS M6 × 16	150	N
136	0453132	MSV-E2R クラッチドラム	1	SPCC	900	