

型式名 MS-ERH50T-AAA-0 (045868514)
MS-ERH50TH85-AAA-0 (045868714)

*使用個数は1台に使用している個数です。入り数ではありません
*表示価格は部品一個あたりの税抜き小売価格です

No.	部品コード	部品名	使用個数	規格・材質	単価	備考
1	045843605	MS-ER50T ホンプケミ	1		22,000	
52	045253601	MS-ER50T ホンプ余水ホース	1		950	
53	045150801	板クリップ	1	16 クロメートメッキ	100	N
54	045161001	3点セムス六角ボルト	4	SUS M6 × 55SW+JISW	150	N
55	045127801	MS-400 ホンプケースカバー	1	ADC	800	N
56	045286001	ベアリング (深ミゾ玉軸受)	1	6000ZZ	1,100	N
57	045825305	MS-ERH 減速機ケミ (Φ 56)	1		10,900	
68	748405030	3点セムス十字穴付六角ボルト	4	SUS M6 × 16SW+ 小型丸 W	100	N
69	045169601	ホンダ GX25 SJD エンジン	1		-	
70	045143803	KV-ER 防振ゴム	3		650	N
71	045235101	MS-M25S 三菱エンジン支持ブラケット	1	メタリックシルバー	2,300	
72	045235201	MS-M25S 六角支柱	1		650	N
73	045825707	KV-ER Φ 6 50m ホースリールケミ	1		28,950	74 ~ 81 MS-ERH50T
73	045827105	KV-ER 8.5 50m 吐出ホースリールケミ	1		32,800	74 ~ 81 MS-ERH50TH85
74	045135202	KV-ER ホースリール側板 L	1	ADC	5,500	
75	045135302	KV-ER ホースリール側板 R	1	ADC	6,150	
76	045147301	KV-ER リールパイプ (長)	2		1,350	
77	707805049	ハネ座金組込十字穴付ナベ小ネジ	12	M5 × 20SUS	100	
78	045842102	MS-ER 吐出ホースケミ 50m	1	PVC Φ 6 × 50m	13,750	
	045262101	MS-ER Φ 6 吐出ホース用金具セット (オン&メン+キャップ)	1		1,950	N
	045261801	MS-ER Φ 6 吐出ホース用金具セット (オン&メン)	1		1,750	N
	045261901	MS-ER Φ 6 吐出ホース用金具セット (オン)	1		700	N
	045262001	MS-ER Φ 6 吐出ホース用金具セット (メン)	1		1,050	N
	045246901	Φ 5 Φ 6 キャップ (ホース用金具)	1		150	N
78	045183702	KV-ER φ 8.5 吐出ホースケミ	1	PVC 黄色 φ 8.5 × 50m	11,400	DP-044(4971770-101012)
	045247001	KV-ER Φ 8.5 吐出ホース用金具セット (オン&メン+キャップ)	1		1,950	N
	045247101	MS-ER Φ 8.5 吐出ホース用金具セット (オン&メン)	1		1,700	N
	045247201	MS-ER Φ 8.5 キャップ	1		150	N
79	045106104	MS-250 ヨリ戻し	1	8.5 90° 曲り ISO	2,850	N
80	713805026	六角穴付止メネジ	3	SUS M6 × 10	100	N

□単価記入なき部品の販売は行っておりません。 □単価は予告なく変更することがあります。 □表示価格に消費税は含まれておりません。 □送料は別途料金がかかります。

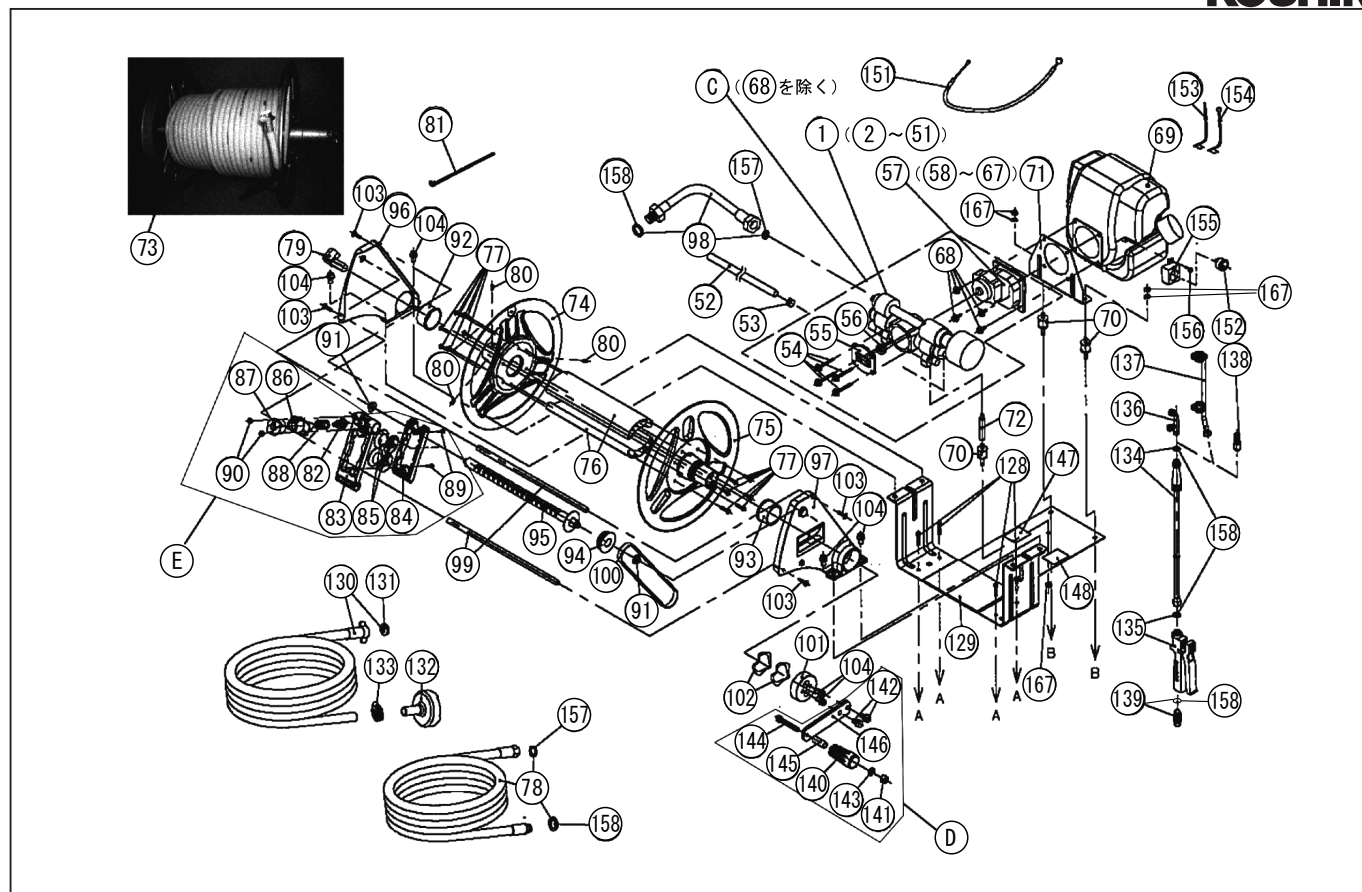

型式名 MS-ERH50T-AAA-0 (045868514)
MS-ERH50TH85-AAA-0 (045868714)

*使用個数は1台に使用している個数です。入り数ではありません
*表示価格は部品一個あたりの税抜き小売価格です

No.	部品コード	部 品 名	使用個数	規 格 ・ 材 質	単 価	備 考
81	045162301	リピータイ	1	RF140	100	N
82	045136001	KV-ER トラハースガイド	1	POM	200	N
83	045136101	KV-ER トラハースカバー F	1	PP	1,100	
84	045136201	KV-ER トラハースカバー R	1	PP	600	
85	045136301	KV-ER ローラー	2	POM	250	
86	045136401	KV-ER トラハースキャップ	1	PP	350	
87	045136501	KV-ER リリースキャップ	1	PP	150	
88	045146702	KV-ER トラハーススプリング	1	SUS	200	N
89	718505037	十字穴付タッピングネジ	2	4 × 16SUS	100	N
90	707605073	小形丸組込十字穴付ナベ小ネジ	2	M6 × 10SUS	100	N
91	045135601	KV-ER フランジブッシュ (小)	2	POM	100	N
92	045135701	KV-ER ホースリールブッシュ L	1	POM	250	
93	045135801	KV-ER ホースリールブッシュ R	1	POM	350	
94	045136701	KV-ER シャフトブロー	1	POM	250	N
95	045303802	KV-ER トラハースシャフト	1	POM	2,200	MS-ERH50T
95	045184601	KV-ER トラハースシャフト (φ 8.5)	1	POM	2,200	MS-ERH50TH85
96	045135402	KV-ER プラケット L	1	ADC	2,450	
97	045135503	KV-ER プラケット R	1	ADC	2,350	
98	045820903	MS-250R-1 リール接続ホース	1	φ 8.5 × 0.29m	3,050	
99	045145701	KV-ER シャフト	2		2,600	
100	045147702	KV-ER タイミングベルト	1	P5.08W9.5T106XL 形	2,550	N
101	045159601	KV-ER ウェーブワッシャー押さえ	1	SUM-24L ユニクロメッキ	2,450	N
102	857627025	ウェーブワッシャー	2	BWW-6304	100	N
103	707805049	パネ座金組込十字穴付ナベ小ネジ	4	M5 × 20SUS	100	N
104	734205064	パネ座金組込六角穴付ボルト	6	SUS M8 × 20	150	N
128	734605049	パネ座金組込六角穴付ボルト	4	SUS M6 × 20	100	N
129	045207103	MS-E2R リールプラケット	1		4,450	
130	045833103	MS-E2R25T 吸入ホース	1	0.9M	1,300	
131	045144801	ニップルパッキン C	1	PVC	150	N
132	045145001	MS-400 ストレーナー	1		1,250	

□単価記入なき部品の販売は行っていません。 □単価は予告なく変更することがあります。 □表示価格に消費税は含まれておりません。 □送料は別途料金がかかります。

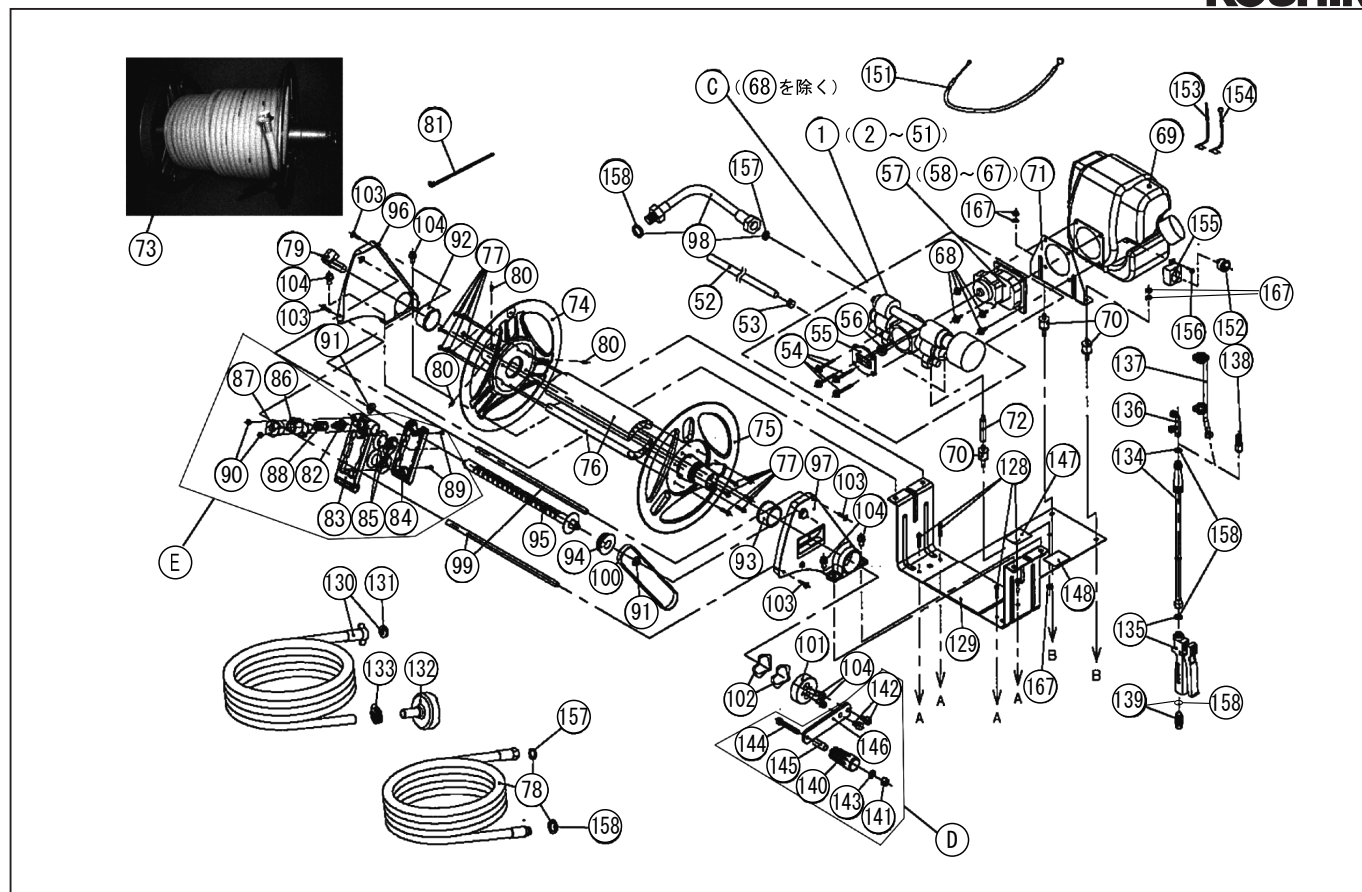

型式名 MS-ERH50T-AAA-0 (045868514)
MS-ERH50TH85-AAA-0 (045868714)

*使用個数は1台に使用している個数です。入り数ではありません
*表示価格は部品一個あたりの税抜き小売価格です

No.	部品コード	部品名	使用個数	規格・材質	単価	備考
133	045159801	MS-400 シュピリパント*	1	SUS	300	N
134	045835502	KV-ER 2段伸縮ノズルパイプ&ミ	1	真鍮 62-109cmPF1/4ネジ*	2,750	158 含
135	045116802	KK-10X 握りグリップ	1		2,450	158 含
136	045820203	KV-ER 縦型 2 頭口噴口&ミ	1		2,500	PA-292(4971770-107984)
137	045820301	KV-ER 泡除草 2 頭口噴口&ミ	1		3,200	
138	045183901	KV-ER 自在 1 頭口噴口 (φ 1.5)	1		1,750	MS-ERH50TH85 のみ N
139	045121302	KV-250 ヲ戻し	1	IS01/4	1,650	N
140	045136601	MS-400R ハンドル	1		300	
141	827405008	六角ナット	1	M8 SUS	100	N
142	748405045	3 点セムス十字穴付六角ボルト	2	SUS M8 × 20SW+ 小形丸 W	250	N
143	846205008	平座金	1	φ 8SUS	100	N
144	703905134	十字穴付トラス小ネジ*	1	M8 × 45SUS	150	N
145	045145502	MS-400R カラーパイプ	1	クロムメッキ	300	N
146	045145601	KV-ER ハンドルレバー	1	STPG クロメートメッキ	2,350	N
147	045251201	MS-ERH50T-AAA-0 銘板	1		100	N
147	045253701	MS-ERH50TH85-AAA-0 銘板	1		100	N
148	045019901	KK 注意ラベル A	1		100	N
151	045171401	MS-ERH スロットルワイヤー	1		1,800	
152	045171501	MS-ERH キルスイッチ	1		1,000	N
153	045171901	MS-ERH スイッチハーネス A	1	キホン端子付	450	N
154	045172001	MS-ERH スイッチハーネス B	1	丸端子付	350	N
155	045171001	MS-ERH スイッチ金具	1		900	N
156	748405015	3 点セムス十字穴付六角ボルト	1	SUS M5 × 12SW+ 小型丸 W	100	N
157	045053201	KK 小パッキン	2	PVC 青	150	N
158	045106802	KK ノズルパイプパッキン	5	PVC 赤	100	N
167	045391601	S ワッシャー付六角ナット	5	M6	100	N
C	045845501	MS-ERH50T ポンプ・減速機&ミ	1		35,200	
D	045834501	KV-ER ハンドル&ミ	1		2,950	140 ~ 146
E	045833002	KV-ER トラパース&ミ	1		2,350	82 ~ 90
	045250301	MS-ERH50T シリーズ* 取説	1		950	N

□単価記入なき部品の販売は行っていません。 □単価は予告なく変更することがあります。 □表示価格に消費税は含まれておりません。 □送料は別途料金がかかります。

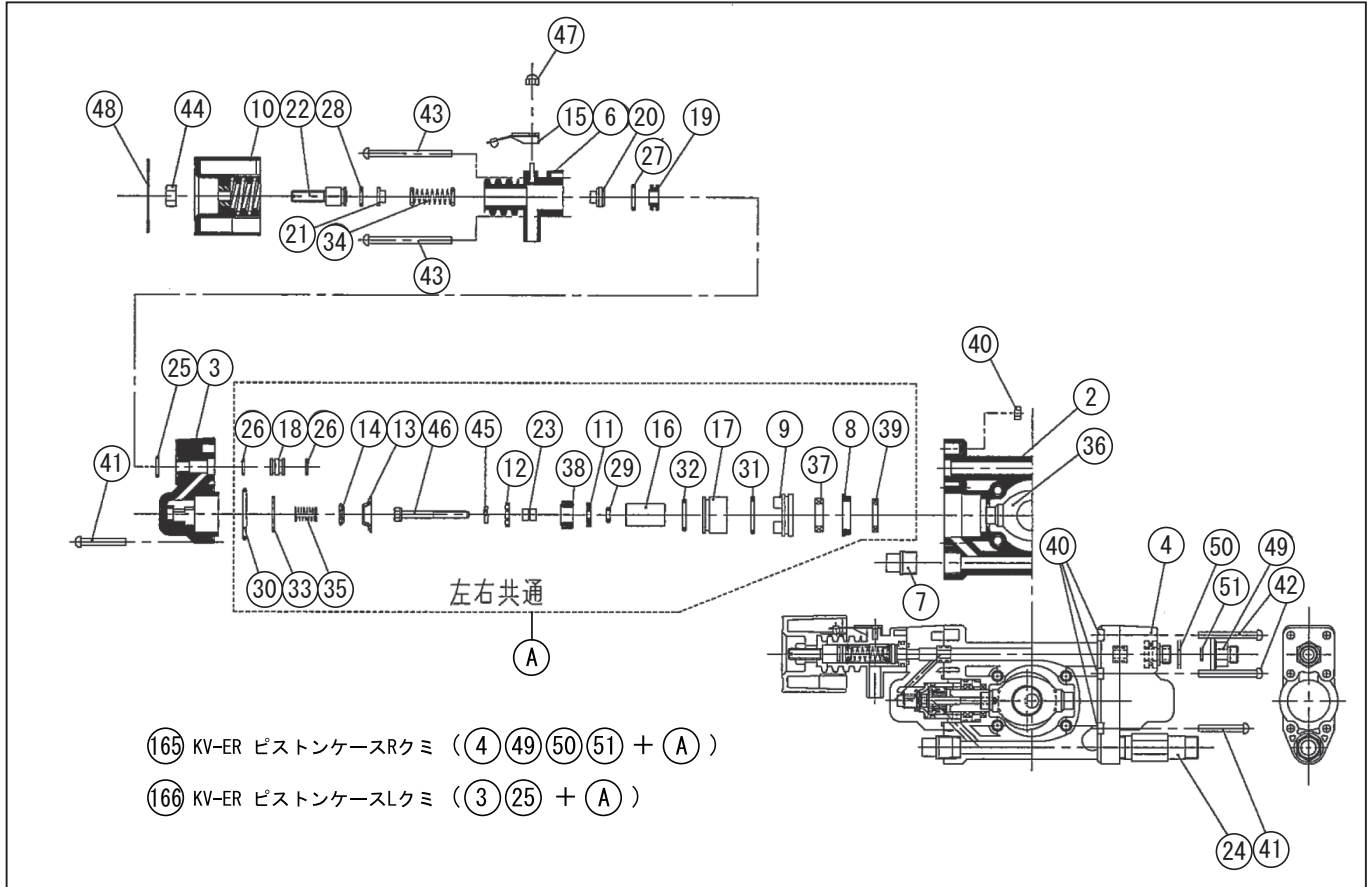

型式名 MS-ERH50T-AAA-0 (045868514) ポンプクミ
 MS-ERH50TH85-AAA-0 (045868714) ポンプクミ

*使用個数は1台に使用している個数です。入り数ではありません
 *表示価格は部品一個あたりの税抜き小売価格です

No.	部品コード	部品名	使用個数	規格・材質	単価	備考
2	045127002	MS-400 ポンプケース	1		2,100	
3	045127102	MS-400 ピストンケースL	1		800	
4	045127202	MS-400 ピストンケースR	1		1,450	
6	045127302	MS-400 ハイパスケース	1		600	
7	045127502	MS-400 プラグ	1		150	N
8	045127601	MS-400 ピストンホイール	2		100	N
9	045127702	MS-400 ピストンガイド	2		100	N
10	045137302	KV-ER 調圧ハンドル(エンジン)	1	赤	1,200	
11	045130101	MS-400 吸水弁弁座	2	SUS	250	N
12	045130301	MS-400 吸水弁ストッパー	2	SUS	300	N
13	045130401	MS-400 吐出弁弁座	2	SUS	1,550	N
14	045130501	MS-400 吐出弁	2	SUS	150	N
15	045142601	MS-400 ハンドルフック	1	SUS	1,350	N
16	045129002	KV-ER ピストンロッド	2	SUS	2,400	N
17	045129102	MS-400 シリンダパイプ	2	SUS	5,500	N
18	045129402	MS-400 継手(ケース用)	2		350	N
19	045129502	MS-400 調整弁	1	SUS	550	N
20	045129602	MS-400 スプリング座	1	SUS	400	N
21	045145202	MS-400 調整座	1		250	N
22	045129802	MS-400 調整軸	1		900	N
23	045130202	MS-400 吸水弁カラー	2	SUS	350	N
24	045130702	MS-400 継手(吸水)	1		2,100	N
25	889857901	P10A Oリング	1	P10AFKM	100	N
26	045153801	Oリング P9	4	P9 FKM	100	N
27	045153901	Oリング P14	1	P14 FKM	100	N
28	045154001	Oリング P10	1	P10 FKM	100	N
29	045150701	Oリング P5	2	P5 FKM	100	N
30	890157032	S32 Oリング	2	S32FKM	100	N
31	045137401	Oリング	2	φ 26 × φ 2FKM	150	N
32	889857022	P22 Oリング	2	P22FKM	100	N

□単価記入なき部品の販売は行っておりません。 □単価は予告なく変更することがあります。 □表示価格に消費税は含まれておりません。 □送料は別途料金がかかります。

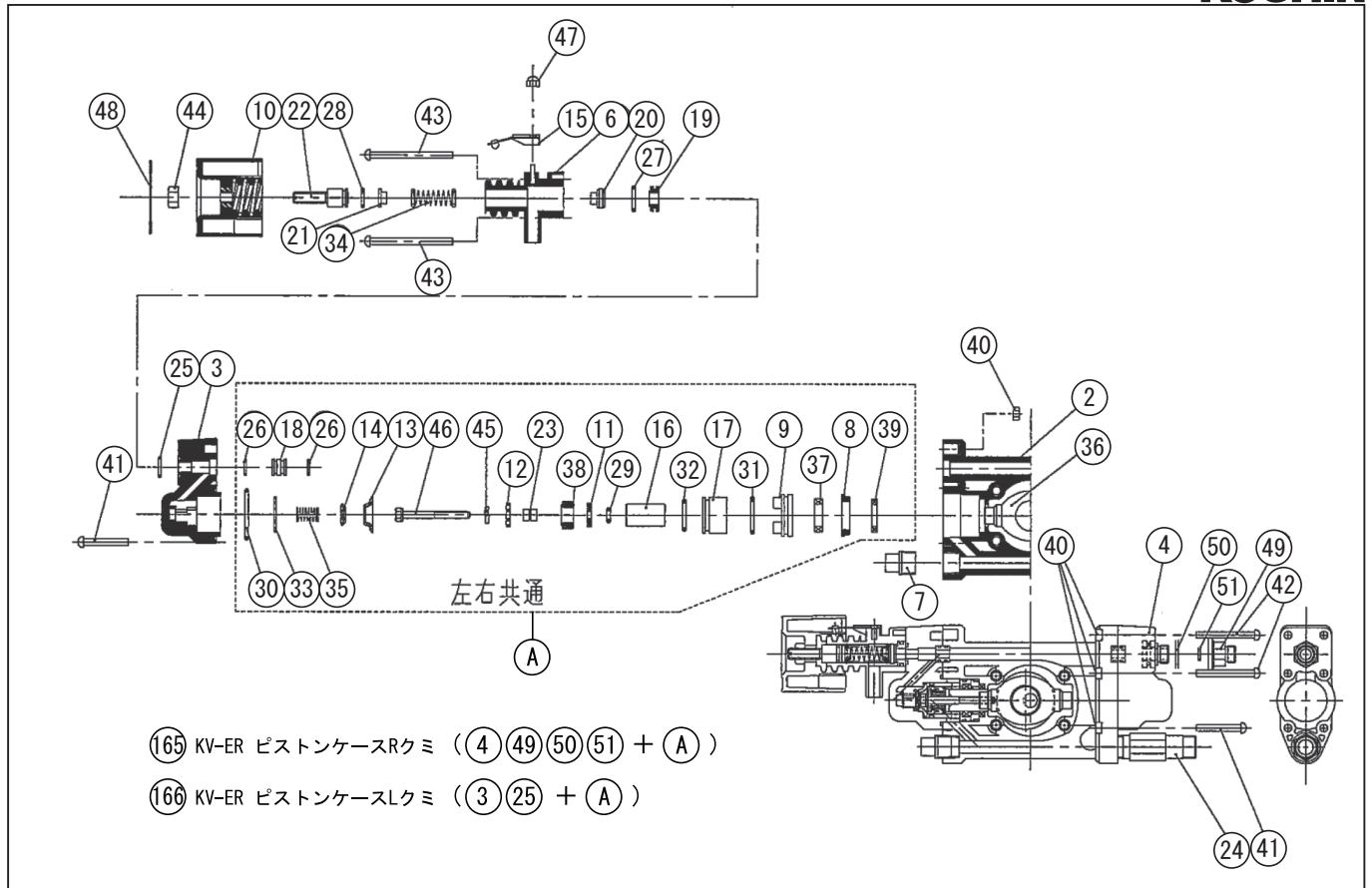

型式名 MS-ERH50T-AAA-0 (045868514) ポンプクミ
MS-ERH50TH85-AAA-0 (045868714) ポンプクミ

*使用個数は1台に使用している個数です。入り数ではありません
*表示価格は部品一個あたりの税抜き小売価格です

No.	部品コード	部品名	使用個数	規格・材質	単価	備考
33	045137501	Oリング	2	φ 23 × φ 1.5FKM	150	N
34	045148501	KV-ER パイパススプリング (エンジン)	1	SUS	350	N
35	045130601	MS-400 吐出弁スプリング	2	SUS	100	N
36	045266501	MS-252 プッシャー	1	FCD	2,750	
37	045133002	MS-400 オイルシール A	2	FKMSW16 × 24 × 6	1,000	N
38	045133102	MS-400 ピストンシール B	2	FKM	2,650	N
39	045148401	MS-400 オイルシール C	2	NBR	450	N
40	827605005	六角ナット	12	SUS M5	100	N
41	708105052	十字穴付ナベ小ネジ 3点セムス	4	M5 × 35SUS	100	N
42	708105078	十字穴付ナベ小ネジ 3点セムス	4	SUS M5 × 45SW+ 小型丸 W	100	N
43	708105079	十字穴付ナベ小ネジ 3点セムス	4	SUS M5 × 60SW+ 小型丸 W	150	N
44	827419008	六角ナット	1	M8 SWRM	100	N
45	844105005	ハネ座金	2	SUS φ 5 キャップスクリュー用	100	N
46	734305268	低頭六角穴付ボルト	2	SUS M5 × 45 × 20S	250	N
47	835305004	袋ナット	1	SUS M4	100	N
48	045161101	KV-ER 調圧ハンドルラベル (エンジン用)	1		150	N
49	045167302	MS-400 吐出口アダプター	1		1,800	N
50	045167401	MS-400 吐出口パッキン	1		150	N
51	045053201	KK 小パッキン	1	PVC 青	150	N
165	045704201	KV-ER ピストンケース R クミ	1		16,500	4, 49, 50, 51+A
166	045704301	KV-ER ピストンケース L クミ	1		14,300	3, 25+A

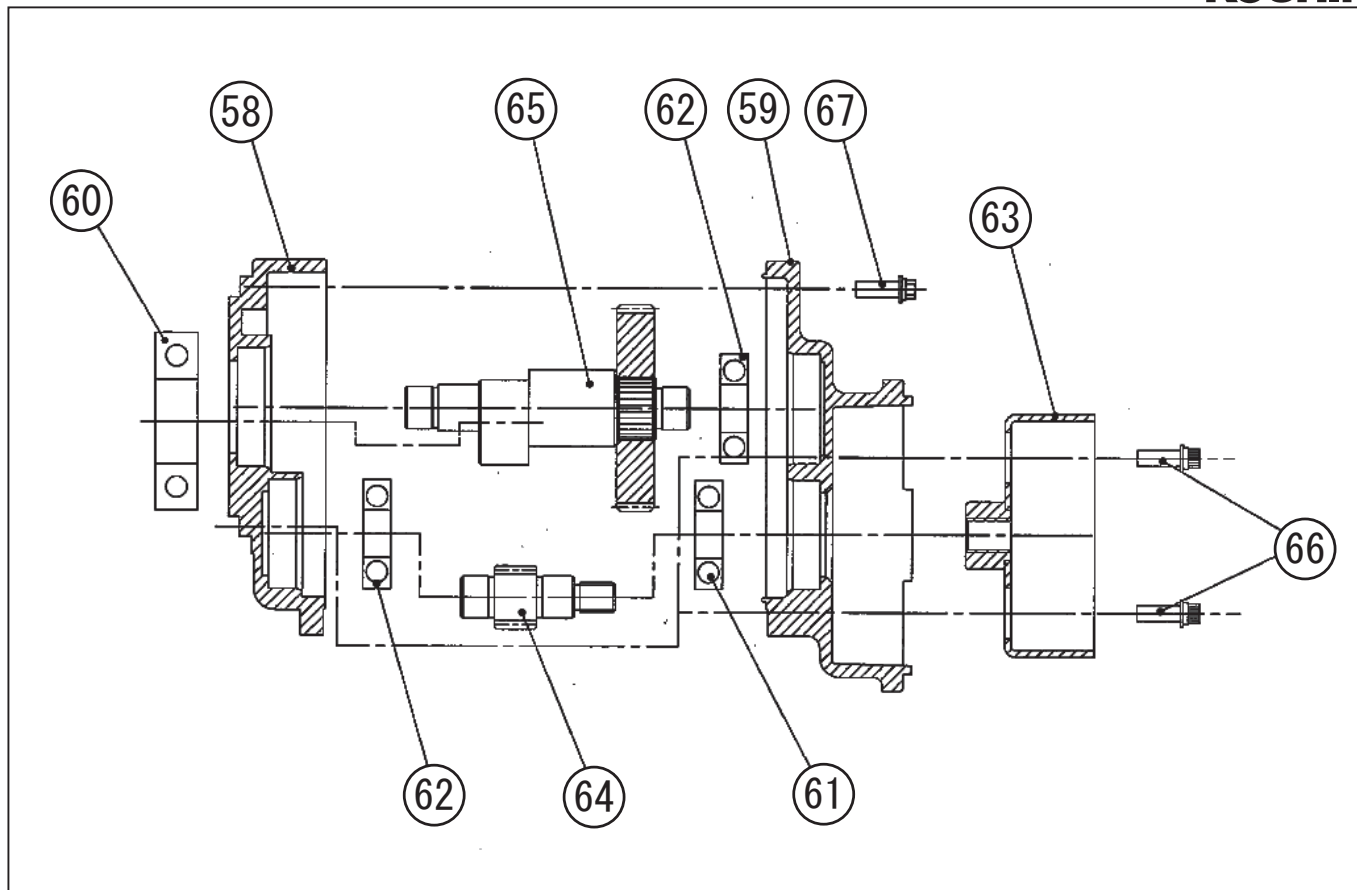

型式名 MS-ERH50T-AAA-0 (045868514) 減速機クミ
MS-ERH50TH85-AAA-0 (045868714) 減速機クミ

*使用個数は1台に使用している個数です。入り数ではありません
*表示価格は部品一個あたりの税抜き小売価格です

No.	部品コード	部品名	使用個数	規格・材質	単価	備考
58	045128502	KV-ER 減速機ケース前	1	ADC	1,650	
59	045128603	KV-ER 減速機ケース後	1	ADC	650	
60	911806014	ヘアリング (深ミゾ玉軸受)	1	6004ZZ	1,400	N
61	045148001	ヘアリング	1	6000DDU	1,250	N
62	045286001	ヘアリング (深ミゾ玉軸受)	2	6000ZZ	1,100	N
63	045169501	KV-ERH クラッチドラム (φ 56)	1	SPCC クロメートメッキ	3,650	
64	045133304	KV-ER 駆動ギヤ	1	SCM	2,350	N
65	045821904	KV-ER 従動ギヤクミ	1		4,650	
66	734605049	ハネ座金組込六角穴付ボルト	2	SUS M6 × 20	100	N
67	734205047	3点セムス六角穴付ボルト	2	SUS M6 × 16SW+ 小型丸 W	150	N

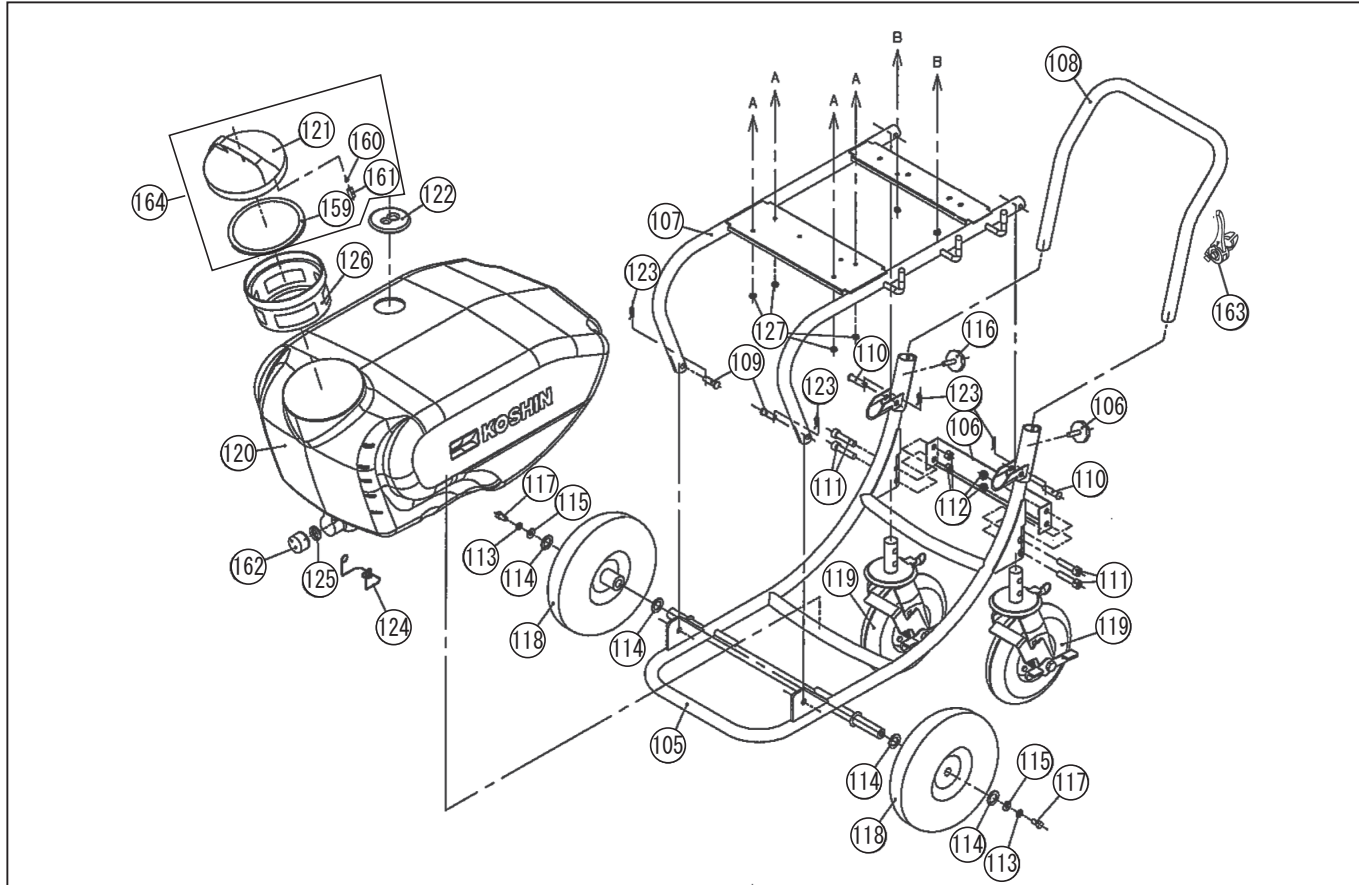

型式名 MS-ERH50T-AAA-0 (045868514) タンクキャリアー
MS-ERH50TH85-AAA-0 (045868714) タンクキャリアー

*使用個数は1台に使用している個数です。入り数ではありません
*表示価格は部品一個あたりの税抜き小売価格です

No.	部品コード	部品名	使用個数	規格・材質	単価	備考
105	045244102	TK-50N-AAA-2 キャリー本体	1		7,500	
106	045182903	TK-50N 後輪補強板	1	SPCct=2	1,650	
107	045137705	TK-50N タンク固定フレーム	1		6,850	
108	045137805	TK-50N キャリーハンドル	1		3,700	
109	045144203	TK-50N ロックピン A	2	φ 10 × L30	300	N
110	045146503	TK-50N ロックピン B	2	φ 10 × L38	350	N
111	045165003	六角穴付ボルト	4	M10 × P1.5 × L40	250	N
112	045165103	六角ナイロンナット	4	M10 × P1.5	150	N
113	045123803	スプリングワッシャー	2	φ 14X φ 10.5XT1.6	100	N
114	045244802	ワッシャー A	4	34 × 20 × T1.2	200	N
115	045244902	ワッシャー B	2	25 × 10.5 × T1.5 SUS	200	N
116	045146603	ノブボルト	2	M8 × P1.25 × L40	150	
117	045165303	六角ボルト	2	M10 × P1.5 × L22	100	N
118	045244202	TK-50N-AAA-2 フロントタイヤ	2		2,500	
119	045841302	TK-50N-AAA-2 キャスターギ	2		6,250	
120	045139404	TK-50N 50リットルタンク	1		13,750	
121	045013402	MS-4 タンクキャップ	1	PP	-	クミで供給
122	045208602	MS-E2R25T タンクゴムパッキン	1		350	
123	858205010	スナップピン	4	SUS φ 10	100	N
124	045162802	TK-50N ストレーナークリップ	1		650	
125	045231701	TK-50N ドレンキャップパッキン	1		200	N
126	045093304	KK-18X ストレーナー	1	PE	1,200	
127	827420006	六角ナット	4	M6 SWRM	100	クロートメッキ N
159	045014003	KK-18X タンクキャップパッキン	1	NBR	400	N
160	045078401	RM-10 プリーザーホジ	1		100	N
161	040048003	HS ストレーナー	1	PP 040025402 同	100	N
162	045231601	TK-50N ドレンキャップ	1		200	N
163	045243901	MS-M50S スロットルレバー	1		1,100	
164	045832202	MS-4 タンクキャップクミ	1		1,750	121,159 ~ 161