

型式名 SK-52510/62510-AAA-2 (034862507/034862607)

*使用個数は1台に使用している個数です。入り数ではありません
*表示価格は部品一個あたりの税抜き小売価格です

No.	部品コード	部 品 名	使用個数	規 格 ・ 材 質	単 価	備 考
1	034815701	SK-2510 モーターギミ	1		12,450	ブレーカーナシ
2	034093902	SK-2510 アウトカバー	1	PBT	4,250	
3	034105501	SK-2510 ケーシング	1	PBT	2,050	
4	034105601	SK-2510 ストレーナー	1	PBT	650	
5	034094301	SK-2510 マカバックス	1	PBT	700	
6	034111901	SK-2510 マカバックン	1	NBR	200	N
7	034094501	SK-2510 スラストバックン	1	CR	200	N
8	034094601	SK-2510 ケーシングバックン	1	CR	550	N
9	034094401	SK-2510 スラストワッシャ	1	SUS	600	N
10	893555031	オイルシール	1	SC12.25.7	650	N
11	895154008	オイルシール	1	VR8A	650	N
12	889952115	Oリング	1	G115-CR	400	N
13	034001204	SM-20 マニカールシール	1	EA-560-8-1	1,300	
14	034097502	SK-2510 ブレーカー用電源コード	1	VCT0.75-3C 5m	4,950	ブレーカーナシ
15	034068504	漏電保護プラグ(ラベル色緑)	1	KD-L2115PB	4,400	
16	704105076	十字穴付バインド小ネジ	6	M4 × 12SUS	100	N
17	718505056	十字穴付タッピングネジ	2	5 × 20SUS	100	N
18	718505054	十字穴付タッピングネジ	6	5 × 14SUS	100	N
19	720305057	十字穴付タッピングネジトラス	3	5 × 25SUS	100	N
20	034098001	SK-2510 オイルシール固定用カバー	1	SM-20 インペラカバー T=1.5	150	N
21	034032901	SM-20 インペラカバー	1	SUS-304	150	N
22	034097901	SK-2510 インペラ調整ワッシャ	1	SUST=0.3	100	N
23	888705006	E形止メ輪	1	6SUS	100	N
24	846205006	平座金	1	φ 6 SUS	100	N
25	845205006	歯付座金 A	1	φ 6SUS 内歯	100	N
26	827405006	六角ナット	1	M6 SUS	100	N
27	034026501	SM-25 ボール	1	SUS	100	N
28	034014202	SM シールリング	2	NBR	100	N
29	034054501	SM バインド小ネジ	2	M6 × 8SUS	100	N
30	034064001	SMB-52510 50Hz インペラ(52510用)	1	ホリアセチル	500	N

□単価記入なき部品の販売は行っておりません。 □単価は予告なく変更することがあります。 □表示価格に消費税は含まれておりません。 □送料は別途料金がかかります。

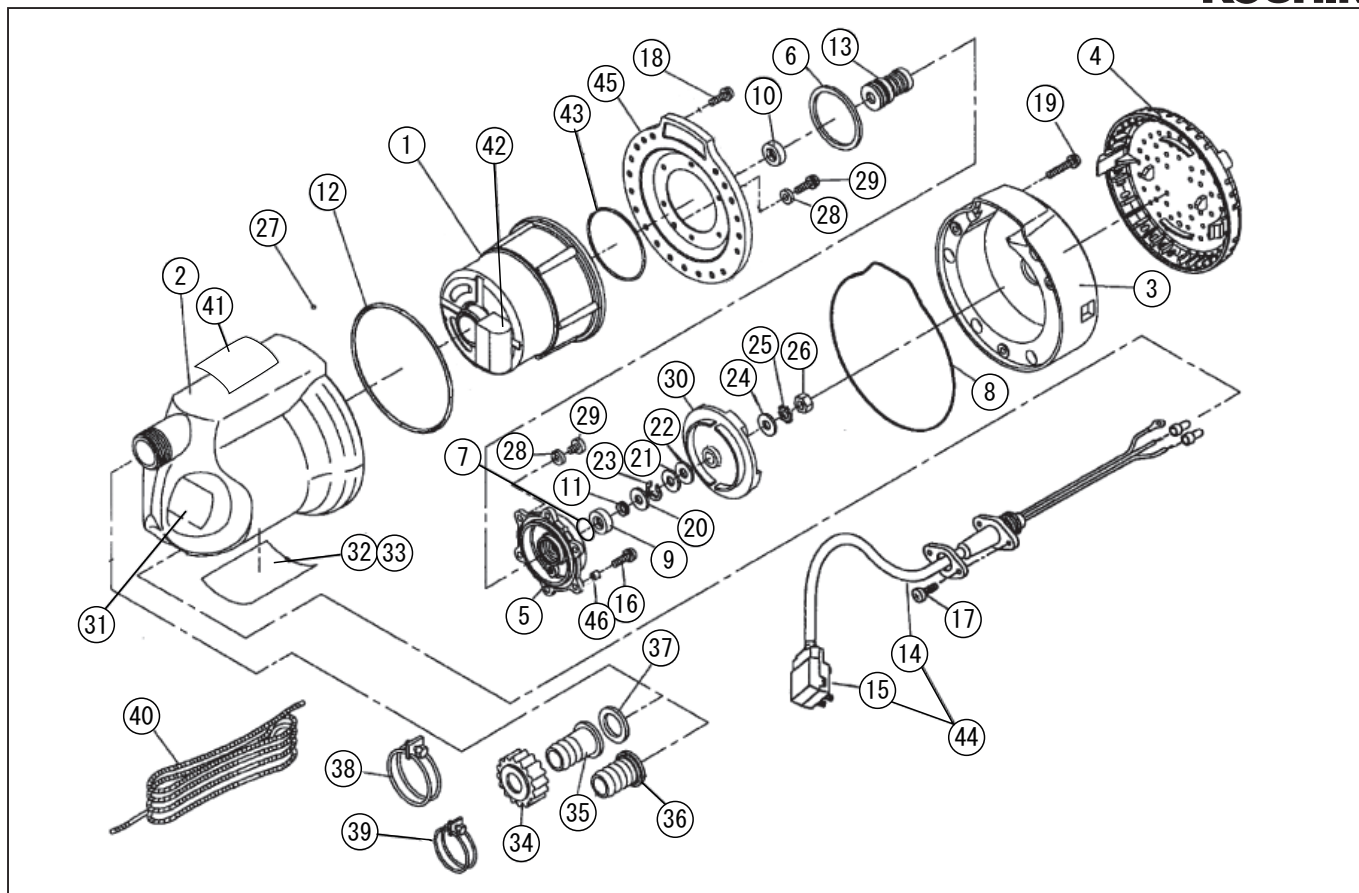

型式名 SK-52510/62510-AAA-2 (034862505/034862605)

*使用個数は1台に使用している個数です。入り数ではありません
*表示価格は部品一個あたりの税抜き小売価格です

No.	部品コード	部品名	使用個数	規格・材質	単価	備考
30	034057902	SMK-25 60Hz インペラ (62510 用)	1	ホリセタル	400	N
31	034098504	SK-52510-AAA-0 ラベル	1		100	N
31	034098104	SK-62510-AAA-0 ラベル	1		100	N
32	034014005	SM-25 ボンディステッカー	1	合成紙1ホ	100	N
33	034066501	SMK 海水用・注意ラベル	1	塩ビ	250	N
34	034078101	SM-25 カップリング	1	ABS 黒	350	N
35	034078201	SM-25 タノコニッブル	1	ABS 黒	250	
36	034078301	SM-25 25 × 20 タノコニッブル	1	ABS 黒	250	
37	034006501	SM-25 カップリングパッキン	1	CR	200	N
38	940005032	ホースバンド	1	φ 32SUS	950	N
39	940005026	ホースバンド	1	φ 26SUS	850	N
40	039010101	PS-40 ロープ	1	5m ナイロン	400	
41	034085802	SM 警告ラベル	1	テトロンフィルム T0.05+LC	100	N
42	034105301	SK-2510 コンデンサ	1	SH-M14 μ F × 230VAC	2,600	
43	890155065	Oリング	1	S65NBR	150	N
44	034814402	SK-2510 ブレーカー用電源コードタミ	1		9,250	ブレーカー付 14,15
45	034111801	SK-2510 ステンレスブラケット	1	SUS	2,350	
46	034111701	SK-2510 シールリング	6	CR	100	N
	039038301	流動パラフィン	1	100cc 容器入り	450	使用量：40cc
	034098203	SK-25 和文取説	1		-	N

□単価記入なき部品の販売は行っておりません。 □単価は予告なく変更することがあります。 □表示価格に消費税は含まれておりません。 □送料は別途料金がかかります。